

## INFORMACE / INFORMACJE / ИНФОРМАЦИЯ / INFORMATION

Výzkum & vývoj / Badania i rozwój / Научно-исследовательские и опытно-конструкторские работы / Research & Development.....	II
Evropské typové schválení / Homologacje / Европейский сертификат об официальном утверждении типа / European Type Approval .....	III
Kvalitativní standardy / Standardy jakości / Стандарты качества / Quality Standards .....	IV
Marketingové služby / Wsparcie marketingowe / Маркетинговые услуги / Marketing services .....	V-VI
Tažná zařízení a příslušenství / Systemy przewozu / Системы перевозки / Carrier systems.....	VII
Skladovací systémy / Systemy magazynowe / Системы складского хранения / Warehouse storage systems .....	VIII
Průmyslové aplikace / Aplikacje przemysłowe / Industrielle Для применения в промышленности / Industrial applications .....	IX

## PŘÍSLUŠENSTVÍ / AKCESORIA / АКЦЕСУАРЫ / ACCESSORIES

Montážní příslušenství / Elementy montażowe / Приспособления для установки (монтажа) / Mounting accessories .....	X-XX
Nářadí & vybavení dílen / Akcesoria przemysłowe i magazynowe/Narzędzia i wyposażenie warsztatowe / инструменты и оборудование для рабочих мест / Work place tools & equipment.....	XXI

## KATALOG / KATALOG / КАТАЛОГ / CATALOGUE

Návod k používání / Wskazówki / Указания по использованию / Directions for use of the catalogue .....	XXII-XXVI
Výfukové systémy podle značky / Układy wydechowe wg marki / Системы выхлопа по производителю / Exhaust systems per make.....	1-1346
Průvodce objednávkou / Przewodnik / Руководство для покупателей / Buyers guide .....	1347-1366

Nejnovější informace hledejte na / Najnowsze informacje /  
Самая новая информация / Latest information:

**[www.catalogue.bosal.com](http://www.catalogue.bosal.com)**

© Bosal International Management 2010

Kopírování obsahu tohoto katalogu jako celku nebo i jednotlivých částí včetně číslování a obrázků je bez výslovného povolení Bosal International Management zakázáno. Popisy typů vozidel a OE čísla jsou pouze informativní. Tento katalog byl připraven s maximálním úsilím poskytovat přesné informace. Bosal nenese zodpovědnost za případné chyby či chybějící informace.

© Bosal International Management 2010

Reprodukcja zawartości katalogu, w całości lub jego części, w tym numerów referencyjnych i ilustracji, bez wyraźnej zgody Bosal International Management jest zabroniona. Marki i modele samochodów oraz numery OE użyte zostały wyłącznie dla celów porównawczych. Jakkolwiek dołożono wszelkich starań w celu zapewnienia, że informacje zawarte w tym katalogu są prawidłowe, Bosal nie ponosi odpowiedzialności za ewentualne błędy lub braki.

© Bosal International Management 2010

Воспроизведение содержимого данного каталога, полностью или частично, в том числе номера и иллюстраций без специального разрешения Bosal International Management запрещено. Названия марок автомобилей и оригинальные номера даны для справки. Были предприняты максимальные усилия, чтобы гарантировать, что информация в этом каталоге является правильной, но Bosal не несет ответственность за возможные ошибки или упущения.

© Bosal International Management 2010

Reproduction of the contents of this catalogue, in whole or in part, including numbers and illustrations, without the express permission of Bosal International Management is prohibited. Car make names and OE numbers are for reference purpose only. Every effort has been made to ensure that the information in this catalogue is correct, but Bosal cannot be held responsible for possible errors or omissions.





VÝZKUMNÁ A VÝVOJOVÁ CENTRA VÝFUKOVÝCH SYSTÉMŮ V EVROPĚ  
BADAWCZO-ROZWOJOWE CENTRA UKŁADÓW WYDECHOWYCH W EUROPIE  
ТЕХНИЧЕСКИЕ И ИССЛЕДОВАТЕЛЬСКИЕ ЦЕНТРЫ ПО ВЫХЛОПНЫМ СИСТЕМАМ В ЕВРОПЕ  
RESEARCH AND DEVELOPMENT CENTRES EXHAUST SYSTEMS IN EUROPE



**PLANT 48**  
BOSAL RESEARCH N.V.  
Dellestraat 20, 3560 Lummen  
Belgium  
Tel. +32 (0)13 530 811  
Fax +32 (0)13 531 411



**PLANT 29**  
BOSAL MIMAYSAN METAL ISLEME SANAYI A.S.  
Gebze Sanayi Bölgesi  
Teknopark Alany, Gebze, Kocaeli  
Turkey  
Tel. +90 2626788940  
Fax +90 2626788941





## EVROPSKÉ TYPOVÉ SCHVÁLENÍ

Bosal nabízí kompletní sortiment výfuků s pohliníkovanou povrchovou úpravou a katalyzátorů z nerezové oceli navržených a vyrobených podle OE standardů schválených Evropským nařízením 70/157/EEC, jeho dodatky a ECE-R103.

Toto zaručuje, že náhradní díl splňuje specifikace originálního dílu, pokud jde o zpětný tlak a emise.

Bosal produkty proto přináší:

- jednoduchou montovatelnost hned napoprvé
- dlouhou životnost
- následnou příznivou spotřebu paliva díky optimalizovanému zpětnému tlaku
- benefit pro životní prostředí formou nižších emisí

EC homologační kód je vždy embosován na výrobku a na požádání jsou dostupné homologační dokumenty.

## HOMOLOGACJA EUROPEJSKA

Bosal oferuje pełen zakres aluminiowanych elementów układów wydechowych oraz wykonanych z nierdzewnej stali katalizatorów, opracowanych i wyprodukowanych w oparciu o normy OE i homologowanych wg Dyrektywy 70/157/EEC, jej kolejnych aktualizacji oraz ECE-R103.

Zapewnia to, że część zamienna spełnia wymagania jakościowe oryginalnej specyfikacji produktu w zakresie poziomu hałasu, uzyskiwanego ciśnienia zwrotnego oraz emisji.

Dlatego też produkty firmy Bosal:

- odznaczają się idealnym dopasowaniem
- pozwalają na długą eksploatację
- wpływają na optymalizację zużycia paliwa poprzez właściwy poziom ciśnienia zwrotnego
- są korzystne dla środowiska naturalnego dzięki czystszej emisji

Numer homologacji CE wytłoczony jest na produktach, a dokumenty z nią związane dostępne są na życzenie.

## ЕВРОПЕЙСКИЙ СЕРТИФИКАТ ОБ ОФИЦИАЛЬНОМ УТВЕРЖДЕНИИ ТИПА

Bosal предлагает полный спектр алюминизированных выхлопных труб и каталитических нейтрализаторов из нержавеющей стали, разработанных и произведенных согласно стандартов OE и официально утвержденного типа по Европейской директиве 70/157/EEC, ее последующему обновлению и ЕЭК-R103.

Это гарантирует, что запасные части соответствуют первоначальной спецификации с точки зрения шума, производительности обратного давления и выбросов.

Продукты Bosal в этой связи:

- подходят с первого раза
- дольше работают
- повышают эффективность использования топлива в транспортном средстве посредством оптимизированного обратного давления
- помогают окружающей среде за счет более чистых выбросов

Код омологации EC всегда вытиснен на продукте, документы по омологации доступны по запросу.

## EUROPEAN TYPE APPROVAL

Bosal offers a full range of aluminised exhausts and stainless steel catalytic converters, designed and produced to OE standards and type approved to European Directive 70/157/EEC, its subsequent updates and ECE-R103.

This guarantees that the replacement part is equal to the original equipment specifications in terms of noise, back pressure performance and emission.

Bosal products will therefore:

- fit right first time
- last longer
- enhance the fuel efficiency of the vehicle through optimised back pressure
- benefit the environment through cleaner emissions

The EC homologation code is always embossed on the products and the homologation documents are available on request.



## KVALITATIVNÍ STANDARDY

Celosvětově jsou v Bosal závodech všechny výrobní procesy založeny na stejném konceptu a jsou certifikovány podle kvalitativních standardů ISO 9001:2008, čímž jsou zaručeny stejné specifikace produktu bez závislosti na tom, kde byl tento produkt vyroben, a schopnost vyhovět kvalitativním požadavkům, a tím zlepšovat vzájemný vztah dodavatel - zákazník.

Dále je pak Bosal certifikován podle ISO 14001:2004 a tímto se zavazuje jednat v souladu s předpisy o ochraně životního prostředí .

## STANDARDY JAKOŚCI

Wszystkie procesy produkcyjne fabryk firmy Bosal na całym świecie oparte są na tej samej koncepcji i certyfikowane wg standardów jakości ISO 9001:2008, zapewniając w ten sposób identyczną specyfikację produktu niezależnie od miejsca, w którym produkt jest wytwarzany oraz zdolność do spełnienia wymagań jakościowych, wzmacniających relacje między dostawcą, a klientem.

Ponadto, koncern Bosal objęty jest certyfikatem ISO 14001:2004, który zobowiązuje firmę do działania w sposób przyjazny dla środowiska.

## СТАНДАРТЫ КАЧЕСТВА

Производственные процессы заводов Bosal по всему миру основаны на одной и той же концепции и сертифицированы по стандартам качества ISO 9001:2008, обеспечивая одинаковую спецификации продукта, где бы ни был произведен продукт и способность удовлетворить требования к качеству, улучшая тем самым отношения между поставщиком и потребителем.

Кроме того, Bosal сертифицирован по стандарту ISO 14001:2004 и берет на себя обязательства по производству продукта, соответствующего высоким экологическим стандартам.

## QUALITY STANDARDS

All manufacturing processes of the Bosal plants worldwide are based on the same concept and are certified to ISO 9001:2008 quality standards, thus ensuring the same product specification wherever the product is manufactured and the ability to satisfy quality requirements, enhancing supplier-customer relationships.

Furthermore, Bosal is ISO 14001:2004 certified and commits itself to operating in an environmentally sustainable manner.



**SORTIMENT**

- kompletní sortiment, kompletní výfukové systémy
- dostupnost více než 10.000 výfukových dílů
- jednoduše čitelné tištěné a elektronické katalogy

**OFERTA**

- pelen zakres, dostawca kompletnych systemów
- ponad 10.000 elementów
- przejrzyste katalogi książkowe i elektroniczne

**АССОРТИМЕНТ**

- полный ассортимент, поставщик полнокомплектных систем
- доступно более 10,000 выхлопных частей
- простые и понятные печатные и электронные каталоги

**RANGE**

- full range, full system supplier
- over 10.000 exhaust parts available
- easy-to-read printed and electronic catalogues



**LOGISTIKA**

- globální dodavatel s lokálním zastoupením
- 'smart - chytrá' logistika přizpůsobená zákazníkovi

**LOGISTYKA**

- globalny dostawca obecny wszędzie na świecie
- przemysłana logistyka dopasowana do potrzeb klienta

**ЛОГИСТИКА**

- глобальный поставщик с локальным присутствием по всему миру
- 'smart' логистика адаптированная к заказчику

**LOGISTICS**

- global supplier with a local presence everywhere
- 'smart' logistics adapted to the customer

**E-BUSINESS**

- korporátní webové stránky s detailními informacemi o produktech
- nejmodernější webový katalog s možností vyhledávání podle produktu nebo vozidla
- TecDoc certifikovaný dodavatel
- TecCom pro jednoduché objednávání

**E-BUSINESS**

- Korporacyjna strona internetowa zawierająca szczegółowe informacje o produktach
- Dopracowany w najdrobniejszych szczegółach katalog internetowy, dający możliwość wyszukiwania produktów i ich zastosowań
- certyfikowany dostawca dla platformy TecDoc
- klient platformy TecCom

**E-BUSINESS**

- Корпоративный веб-сайт с подробной информацией о продукте
- современный Интернет-каталог продукции и средства поиска
- TecDoc сертифицированный поставщик
- TecCom для упрощения процесса заказа

**E-BUSINESS**

- corporate website with detailed product information
- state-of-the-art web catalogue with product and vehicle lookup facility
- TecDoc certified supplier
- TecCom for easy ordering





## OPTIMALIZACE SKLADU

Specializovaný skladový systém  
+  
Unikátní systém číslování produktů  
+  
Odborná pomoc pro optimální sklad  
=  
**Optimální organizace skladu**

## ОПТИМИЗАЦИЯ СКЛАДА

Специализированные складские стеллажи  
+  
Система уникальной нумерации продукта  
+  
Консультации экспертов по поддержанию склада  
=  
**Оптимальная организация склада**

## OPTIMALIZACJA MAGAZYNU

Specjalistyczne regały magazynowe  
+  
Unikalny system numeracji produktów  
+  
Fachowe porady z zakresu utrzymania magazynu  
=  
**Optymalna organizacja magazynu**

## WAREHOUSE OPTIMISATION

Specialised warehouse racking  
+  
Unique product numbering system  
+  
Expert advice on stock keeping  
=  
**Optimal warehouse organisation**



## PRODUKTOVÝ TRÉNINK

Produktové semináře & tréninky na základě požadavku zákazníka

## SZKOLENIA PRODUKTOWE

szkolenia w zakresie produktów na życzenie klienta

## ОБУЧЕНИЕ ПО ПРОДУКТУ

семинары и обучение по продукту по желанию заказчика

## PRODUCT TRAINING

product seminars & training on customer request

## HELPLINE

Specializovaný, profesionální a vysoce zkušený tým pro všechny Vaše dotazy.

## HELPLINE

Dedykowany, profesjonalny i wykwalifikowany zespół odpowie na wszystkie pytania techniczne.

## ГОРЯЧАЯ ЛИНИЯ

Профессиональная и высококвалифицированная команда ответит на все ваши технические вопросы.

## HELPLINE

A dedicated, professional and highly skilled team for all your technical queries.



**CZ** Tel. (+420) 326 900 826

**PL** Tel. 042 650 92 66

**RU** Tel. +7 (495)983 08 62

**B** Tel. +32 (0)14 574795

## TAŽNÁ ZAŘÍZENÍ

- pevné a demontovatelné systémy tažných zařízení
- dostupné pro téměř všechny typy / modely
- testováno dle evropské směrnice pro tažná zařízení ec 94/20
- vysoce kvalitní epoxidový nátěr
- vždy s detailním montážním návodem

## HAKI HOLOWNICZE

- system haków montowanych na stałe i wypinanych
- dostępne do niemal każdej marki i modelu
- testowane zgodnie z europejską dyrektywą ec 94/20
- najwyższa jakość epoksydowej osłony
- zawsze ze szczegółową instrukcją montażu



## ФАРКОПЫ

- Стационарные и съемные системы фаркопов
- Имеются в наличии для почти всех марок/моделей
- Протестировано в соответствии с Европейскими нормами на фаркопы EC 94/20
- Высококачественное эпоксидное покрытие
- Всегда с подробной инструкцией по сборке

## TOWBARS

- Fixed, detachable and retractable towbar systems
- Available for almost all makes/models
- Tested according to the European regulation on towbars EC 94/20
- High quality epoxy coating
- Includes detailed installation instructions



## ELEKTROINSTALAČNÍ SADY

- specifické pro typ vozidla
- rychlé, bezpečné a jednoduché
- to nejlepší spojení!

Více informací naleznete v našem katalogu tažných zařízení a na [www.catalogue.bosal.com](http://www.catalogue.bosal.com).

## КОМПЛЕКТЫ ЭЛЕКТРОПРОВОДКИ

- Специально для автомобилей
- Быстро, просто и безопасно
- Лучшее соединение!

Более подробная информация в нашем каталоге фаркопов и на [www.catalogue.bosal.com](http://www.catalogue.bosal.com).

## ZESTAWY ELEKTRYCZNE

- dedykowany do danego modelu
- szybki, bezpieczny i prosty
- najlepsze rozwiązanie !

Więcej informacji w katalogu haków holowniczych oraz na stronie [www.catalogue.bosal.com](http://www.catalogue.bosal.com).

## WIRING KITS

- Vehicle specific
- Quick, safe and simple
- The best connection !

More information in our towbar catalogue and on [www.catalogue.bosal.com](http://www.catalogue.bosal.com).

## NOSIČE KOL

- Lehká instalace a zabezpečení kol
- Jednoduché sklápění
- Maximální zatížení 60 kg
- Skládací (Compact)
- Vhodný pro E-bikes (Compact)

Bosal nosiče kol jsou také vhodné pro hybridní a kompaktní vozidla, kde není povoleno vybavení tažným zařízením. Více informací naleznete v našem katalogu tažných zařízení a na [www.catalogue.bosal.com](http://www.catalogue.bosal.com).

## UCHWYTY ROWEROWE

- Łatwa instalacja i mocowanie rowerów
- Łatwy do odchylenia
- Maksymalne obciążenie 60 kg
- Składany (Compact)
- Odpowiednia również dla rowerów z napędem elektrycznym (Compact)

Uchwyty rowerowe Bosal dostępne są również dla samochodów hybrydowych i klasy 'compact', przypadku których montaż haków holowniczych nie jest możliwy. Więcej informacji w katalogu haków holowniczych oraz na stronie [www.catalogue.bosal.com](http://www.catalogue.bosal.com).

## УСТРОЙСТВА ДЛЯ ПЕРЕВОЗКИ ВЕЛОСИПЕДОВ

- Простота установки и фиксации велосипедов
- Просто раскладывается
- Максимальная нагрузка 60 кг
- Складное (Compact)
- Подходит для электрических велосипедов (Compact)

Устройства для перевозки велосипедов Bosal также подходят для гибридных и компактных автомобилей, где не допускается установка фаркопа. Более подробная информация в нашем каталоге фаркопов и на [www.catalogue.bosal.com](http://www.catalogue.bosal.com).

## BICYCLE CARRIERS

- Easy installation and fixation of bikes
- Easy to tilt
- Maximum load 60 kg
- Foldable (Compact)
- Suitable for E-bikes (Compact)



“Bosal Bike Carrier Compact”



“Bosal Bike Carrier Original”

Bosal's bicycle carriers are also suitable for Hybrid and compact cars, where a towbar is not allowed. More information in our towbar catalogue and on [www.catalogue.bosal.com](http://www.catalogue.bosal.com).



## SKLADOVACÍ SYSTÉMY, ŘEŠENÍ INDIVIDUÁLNÍCH SKLADOVACÍCH SYSTÉMŮ

Řešení jsou navržena podle konkrétních požadavků zákazníka s ohledem na všechny aspekty prostorových možností, efektivity práce, zdraví a bezpečnosti práce, místním předpisům a efektivitě nákladů. Náš komplexní sortiment skladovacích systémů obsahuje následující produkty:

- police & regály
- pracovní stoly
- drátěný program & příslušenství
- kancelářský nábytek
- podlahy & mezipatra
- a mnohem více



## СИСТЕМЫ СКЛАДСКОГО ХРАНЕНИЯ

Индивидуальные решения для складского хранения  
Решения разработаны специально, чтобы удовлетворить требования заказчика, принимая во внимание все аспекты использования помещений, рабочих мест, эффективности, здоровья и безопасности, регулирующие правила и рентабельность. Широкий спектр вариантов хранения включает в себя следующие продукты:

- полки и траверзы
- верстаки
- стены из ячеистой сетки
- Офисная мебель
- полы и мезонинные стеллажи
- и многое другое



## INDYWIDUALNE ROZWIĄZANIA SKŁADOWANIA MAGAZYNOWEGO

Rozwiązania zaprojektowane są w sposób specjalnie dostosowany do wymagań klienta, biorąc pod uwagę wszystkie aspekty wykorzystania przestrzeni, wydajności pracy, zdrowia i bezpieczeństwa, lokalnych przepisów oraz opłacalności eksploatacji. Nasza szeroka oferta możliwości składowania obejmuje następujące produkty:

- półki i belki
- miejsca pracy
- ścianki i podzielniki
- meble biurowe
- podłogi i antresole
- oraz wiele innych



## CUSTOMISED WAREHOUSE STORAGE SOLUTIONS

Solutions are designed specifically to suit the requirements of the customer, taking into consideration all aspects of space utilisation, workplace efficiency, health and safety, local authority regulations and cost effectiveness. Our comprehensive range of storage options includes the following products:

- shelves & beams
- workbenches
- mesh walls & partitioning
- office furniture
- floors & mezzanines
- and much more







## TRUCK, BUS, INDUSTRY (TBI)

TBI sortiment se skládá z produktů pro silniční i pro offroad vozidla. Rozsáhlé portfolio produktů obsahuje roury, trubky, ochranné rámy sedadla a zásobníky stlačeného vzduchu pro brzdové systémy.

## CIĘŻARÓWKI, AUTOBUSY, PRZEMYSŁ (TBI)

W zakres oferty TBI wchodzi produkty zarówno do pojazdów drogowych, jak i maszyn. Obszerne portfolio obejmuje produkty takie jak: rury, przewody, ramy siedzeń oraz powietrzne zbiorniki ciśnieniowe do układów hamulcowych.

## ГРУЗОВЫЕ АВТОМОБИЛИ, АВТОБУСЫ, ПРОМЫШЛЕННОСТЬ (TBI)

Ассортимент продукции для TBI состоит из продуктов для шоссейных, а также внедорожных транспортных средств. Обширный список продуктов включает в себя трубы, шланги, сидения и расширительные баки для тормозной системы.

## TRUCK, BUS, INDUSTRY (TBI)

The TBI product range consists of products for on-road as well as off-road vehicles. The extensive product portfolio includes tubes, pipes, seat frames and air pressure vessels for braking systems.

## BOSAL TRUBKY

Produktová řada obsahuje kulaté, oválné, hranaté a obdélníkové profily, obsahuje běžné nebo perforované trubky. Trubky jsou nabízeny v mnoha různých materiálech jako např. měkké uhlíkové oceli válcované za tepla nebo za studena, povlakované oceli (pohliník, galvanizace) a nerezové oceli (feritické nebo austenitické).

Bosal je také schopen na zákazníkův požadavek nabídnout mnoho předaných operací jako např. koncové opracování, děrování, řezání, vrtání, ohýbání, kalibrování, laserové řezání, atd.

## RURY

Zakres tej oferty obejmuje produkty od okrągłych przez owalne, kwadratowe do profili złożonych, dostępne zarówno jako elementy o powierzchniach gładkich, jak i perforowanych. Również materiały używane do ich produkcji dostępne są w szerokim zakresie: od stali niskowęglowej gorącowalcowanej do stali powlekanej aluminium i od stali ocynkowanej do stali nierdzewnej austenitycznej i ferrytycznej.

Bosal oferuje też na życzenie klienta szereg dodatkowych operacji, takich jak: formowanie końcowe, dziurkowanie, cięcie, wiercenie, gięcie, rozszerzenie, cięcie laserowe, etc.

## ТРУБЫ BOSAL

Диапазон продукции от круглых, овальных, квадратных и прямоугольных форм до сложных профилей, изготовленных из простой или перфорированные трубы. Они предлагаются или различных материалах таких, как сталь, горячекатаная или холодно-гнутая, алюминизированная сталь или оцинкованная и ферритная или аустенитная нержавеющая сталь.

Bosal также предлагает по желанию заказчика ряд дополнительных операций, таких, как формование, перфорация, резка, гибка, расширение, лазерная резка и т.д.

## BOSAL TUBE

Products range from round, oval, square and rectangular shapes to complex profiles, available in plain or perforated tube. They are offered in a variety of materials such as mild carbon steel hot-rolled or cold-reduced, coated steel aluminumized or galvanized and stainless steel ferritic or austenitic.

Bosal also offers on customer request a variety of additional operations, such as end forming, hole punching, cutting, drilling, bending, expanding, laser cutting, etc.

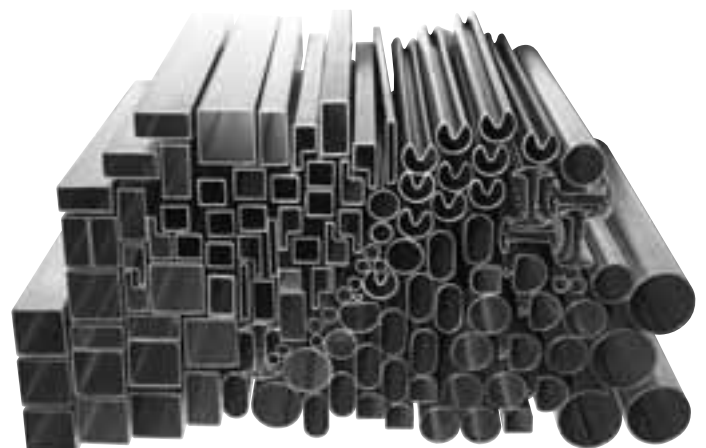



### NOVÝ VÝFUK + NOVÝ MONTÁŽNÍ MATERIÁL = DELŠÍ ŽIVOTNOST SYSTÉMU!

Pokud montujete nový výfuk Bosal, měli byste také použít nový montážní materiál Bosal. Nové závěsné gummy a těsnění udrží Váš výfukový systém ve správné pozici a garantují plynutěsnost spojení a následnou dlouhou životnost Vašeho výfukového systému.

- sortiment více než 3.500 různých montážních dílů
- přesná montáž
- vysoce kvalitní materiály
- montážní sady obsahující veškerý montážní materiál pro Váš výfukový systém v jednoduchém balení

### NOWY UKŁAD WYDECHOWY + NOWE ELEMENTY MONTAŻOWE = DŁUŻSZY OKRES EKSPLOATACJI

Podczas montażu nowego elementu układu wydechowego firmy Bosal użyte zostać powinny również nowe elementy montażowe. Nowe zawieszki oraz uszczelki zapewniają właściwe położenie układu wydechowego oraz jego szczelność, co zapewni jego długą eksploatację.

- w ofercie ponad 3.500 różnych elementów montażowych
- doskonale dopasowanie
- najwyższej jakości materiały
- zestawy montażowe, zawierające wszystkie niezbędne elementy w jednym opakowaniu

### ВЫХЛОПНАЯ СИСТЕМА + НОВЫЕ ПРИСПОСОБЛЕНИЯ ДЛЯ УСТАНОВКИ (МОНТАЖА) = ДОЛГАЯ ЖИЗНЬ ВАШЕЙ ВЫХЛОПНОЙ СИСТЕМЫ!

Когда вы устанавливаете новую выхлопную систему Bosal, вам также следует установить новые приспособления для монтажа. Новые резиновые элементы и прокладки будут удерживать выхлопную систему в правильном положении и обеспечат нужную герметичность, в результате чего срок службы Вашей выхлопной системы увеличится.

- ассортимент из более чем 3500 монтажных приспособлений
- идеально подходит
- высококачественные материалы
- крепежные комплекты, сочетающие все узлы крепления для выхлопных газов в одной удобной упаковке

### NEW EXHAUST + NEW MOUNTINGS = LONGER LIFE TIME!

When you fit a new Bosal exhaust, you should fit new Bosal mountings too. New rubbers and gaskets keep your exhaust system in the right position and guarantee a gas-tight fit, resulting in a longer life time of your exhaust system.

- assortment of more than 3.500 different mounting parts
- perfect fit
- high-quality materials
- mounting kits, combining all mountings for your exhaust in one handy package

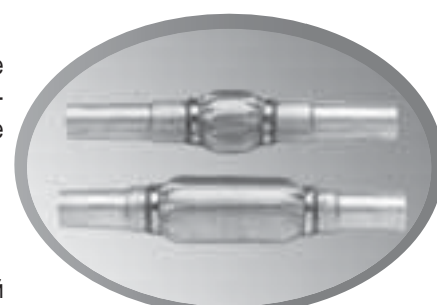
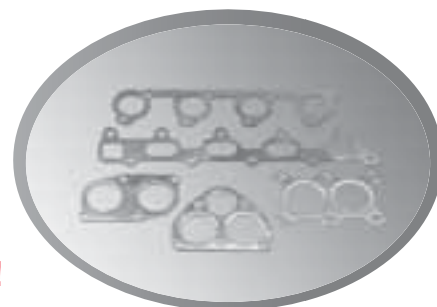

**BOSAL UNIVERZÁLNÍ SPONY M8**  
**UNIWERSALNE OBEJMY BOSAL M8**  
**УНИВЕРСАЛЬНЫЙ ХОМУТ M8 BOSAL**  
**THE BOSAL UNIVERSAL M8 CLAMP**

kulaté sedlo  
Zaokrąglone siodełko  
Округлый седловидный хомут  
Rounded Saddle



Bosal N°	Ø (mm)	Balení / Opakowanie Упаковка / Packing
250-228	28	1
250-232	32	1
250-236	36	10
250-936	36	100
250-238	38	10
250-938	38	100
250-240	40	10
250-940	40	100
250-242	42	10
250-942	42	100
250-245	45	10
250-945	45	100
250-248	48	10
250-948	48	100
250-250	50	10
250-950	50	100
250-252	52	10
250-952	52	100
250-254	54	10
250-954	54	100
250-258	58	10
250-958	58	100
250-260	60	10
250-960	60	100
250-265	65	10
250-965	65	100

**BOSAL UNIVERZÁLNÍ SPONY M8**

Díky tomuto specificky zahnutému tvaru a speciálně tvarovaným ramenům dosahují Bosal univerzální spony 100% plynutěsnost spojů a neomezuji průchodnost výfukových plynů

**UNIWERSALNE OBEJMY BOSAL M8**

Dzięki specyficznemu kształtowi oraz celowemu wygięciu ramion uniwersalne obejmy gwarantują równy docisk na całym obwodzie i dzięki temu idealną szczelność połączenia

**УНИВЕРСАЛЬНЫЙ ЗАЖИМ M8 BOSAL**

Благодаря его особым дугообразным и скошенным запlechам универсальный хомут Bosal имеет ровное распределение давления и поэтому точную 100% газонепроницаемую посадку

**THE BOSAL UNIVERSAL M8 CLAMP**

Thanks to its specific bend-shape and deliberately inclined shoulders, the Bosal universal clamp has an even pressure distribution and therefore a perfect 100% gas tight fit.



**M8 UNIVERZÁLNÍ**  
**UNIWERSALNE M8**  
**УНИВЕРСАЛЬНЫЙ ХОМУТ M8**  
**M8 UNIVERSAL**

Ploché sedlo  
Płaskie siodełko  
Плоский седловидный хомут  
Flat Saddle



Bosal N°	Ø (mm)	Balení / Opakowanie Упаковка / Packing
250-836	36	10
250-838	38	10
250-840	40	10
250-842	42	10
250-845	45	10
250-848	48	10
250-850	50	10
250-852	52	10
250-854	54	10
250-856	56	10
250-858	58	10
250-860	60	10
250-864	64	10
250-275	75	1
250-283	83	1
250-289	89	1
250-299	100	1



**M10 UNIVERZÁLNÍ / UNIWERSALNE /  
УНИВЕРСАЛЬНЫЙ ХОМУТ / UNIVERSAL**

Ploché sedlo  
Płaskie siodełko  
Плоский седловидный хомут  
Flat Saddle



Bosal N°	Ø (mm)	Balení / Opakowanie Упаковка / Packing
250-038	38	1
250-040	40	1
250-042	42	1
250-045	45	1
250-048	48	1
250-050	50	1
250-053	53	1
250-055	55	1
250-058	58	1
250-060	60	1
250-070	70	1
250-076	76	1
250-080	80	1
250-085	85	1
250-090	90	1
250-095	95	1
250-100	100	1
250-105	105	1
250-110	110	1
250-115	115	1
250-120	120	1
250-125	125	1
250-128	128	1
250-130	130	1
250-134	134	1
250-141	140	1
250-144	145	1
250-149	150	1
250-156	155	1
250-161	160	1

**M8 PRO/DO/ДЛЯ/FOR MERCEDES - FIAT - PEUGEOT**

Bosal N°	Ø (mm)	Balení Opakowanie Упаковка Packing
250-438	38,5	1
250-442	42,5	1
250-445	45,5	1
250-448	48,5	1
250-451	51,5	1
250-453	53,5	1
250-454	54,5	1
250-458	58,5	1
250-461	61	1
250-465	65	1



**M10 PRO/DO/ДЛЯ/FOR FORD**

Bosal N°	Ø (mm)	Balení Opakowanie Упаковка Packing
250-135	35	1
250-138	38	1
250-142	41	10
250-143	43	1
250-145	45	10
250-148	48	10
250-150	50	10
250-151	51	1
250-154	53	10
250-155	55	1
250-158	58	10
250-160	60	1
250-162	62	1
250-164	64	1



**M8 PRO/DO/ДЛЯ/FOR VOLVO - RENAULT**

Bosal N°	Ø (mm)	Balení Opakowanie Упаковка Packing
250-539	39,5	1
250-542	42	1
250-543	45	1
250-547	48	1
250-551	51	1
250-554	55	1
250-558	58	1
250-561	61	1
250-564	64	1



**M10 PRO/DO/ДЛЯ/FOR AUDI - VOLKSWAGEN**

Bosal N°	Ø (mm)	Balení Opakowanie Упаковка Packing
250-338	38,5	1
250-341	41,5	1
250-342	42,5	1
250-345	45,5	1
250-346	46,7	1
250-348	48,5	1
250-350	49,5	1
250-351	51,5	1
250-352	52,3	1
250-353	53,5	1
250-354	54,5	1
250-356	55,5	1
250-358	58,5	1
250-360	59,5	1
250-362	62,5	1
250-365	64,5	1



**M8 PRO/DO/ДЛЯ/FOR  
CITROEN - PEUGEOT - RENAULT - SAAB - VOLVO**

Bosal N°	Ø (mm)	Balení Opakowanie Упаковка Packing
254-499	42	1
254-121	47	1
254-371	49	1
254-375	53	1
254-627	58	1
254-920	66	1
254-355*	66	1
254-950	69	1
254-930	72	1
254-701	74	1
254-702	76	1
254-940*	79	1

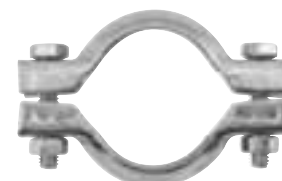

\* přivařené šrouby  
\* spawane śruby  
\* хомут  
\* welded bolts

**UNIVERZÁLNÍ DRŽÁK TRUBEK**  
**UNIWERSALNE WIESZAKI**  
**УНИВЕРСАЛЬНЫЕ ХОМУТЫ ДЛЯ КРЕПЛЕНИЯ ТРУБ**  
**UNIVERSAL PIPE HANGERS**

Bosal N°	Ø (mm)	Balení Опаковка Упаковка Packing	
250-525	25	1	
251-140	35	1	
251-626	41	1	
251-562	45	1	
250-545	45,5	1	
250-870	48,5	1	
250-550	51	1	

**UNIVERZÁLNÍ UCHYČENÍ DRŽÁKŮ**  
**UNIWERSALNE KLAMRY DO ZAWIESZENIA**  
**УНИВЕРСАЛЬНЫЕ КРОНШТЕЙНЫ ПОДВЕСКИ**  
**UNIVERSAL SUSPENSION BRACKETS**

Bosal N°	L (mm)	
252-865	210	
252-875	360	

**UNIVERZÁLNÍ TĚSNĚNÍ**  
**UNIWERSALNE USZCZELKI**  
**УНИВЕРСАЛЬНЫЕ УПЛОТНИТЕЛЬНЫЕ ПРОКЛАДКИ**  
**UNIVERSAL GASKETS**

Bosal N°	L x B x Ø (mm)	
256-032	90 x 60 x Ø 32	
256-035	95 x 65 x Ø 35	
256-038	100 x 70 x Ø 38	
256-042	105 x 75 x Ø 42	

**SPONY**  
**ОБЕJMY**  
**ХОМУТЫ**  
**CLAMPS**

Bosal N°	Ø (mm)	Balení Опаковка Упаковка Packing	
250-645	45	1	
250-648	48	1	
250-649	50	1	
250-654	54	1	
250-655	52	1	
250-658	58	1	
250-661	60	1	
250-665	65	1	

**TABULE SE VZORKY**  
**DISPLAY**  
**ДЕМОНСТРАЦИОННЫЙ СТЕНД**  
**DISPLAY BOARD**

**UNIVERZÁLNÍ PÁSKY**  
**UNIWERSALNY PASEK**  
**УНИВЕРСАЛЬНАЯ ПОЛОСКА**  
**UNIVERSAL STRIPE**

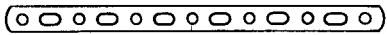
Bosal N°	L	B	
252-275	320	20	

**UNIVERZÁLNÍ UCHYČENÍ DRŽÁKŮ AUSTIN**  
**UNIWERSALNE KLAMRY DO ZAWIESZENIA**  
**УНИВЕРСАЛЬНЫЕ КРОНШТЕЙНЫ ПОДВЕСКИ**  
**UNIVERSAL SUSPENSION BRACKETS**

Bosal N°	Ø (mm)	Balení Опаковка Упаковка Packing	
254-470	45	1	
254-480	57	1	

Bosal N°	Tabule obsahuje Display z zawartością Демонстрационный стенд с содержимым Display with contents	Balení Опаковка Упаковка Packing
250-650	M8 Universal 10 st/p 38 - 40 - 42 - 45 - 48 - 50 - 52 - 54 mm	10 st/p
266-087	Prázdná tabule s háčky pro zavěšení / Pusty display z haczykami / Пустой демонстрационный стенд с крючками для подвески / Empty display with hanging hooks	
268-092	Náhradní háčky pro zavěšení / Zapasowe haczyki / Запасные крючки для подвески / Spare hanging hooks	25 st/p



**PODŁOŻKY/PÉROVÉ PODŁOŻKY  
PODKŁADKI / PODKŁADKI  
SPRĘŻYNOWE  
ШАЙБЫ/ПРУЖИННЫЕ ШАЙБЫ  
WASHERS/SPRING WASHERS**

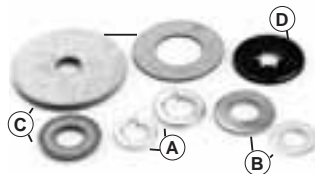

Balení 10  
Opakowanie 10  
Упаковка 10  
Packing 10

Bosal N°	Ø (mm)	DIN	Model	Bosal N°	Ø	DIN	Model
258-103	m8 x Ø 44 x 2		C	258-119	m7 x Ø 14 x 1,5	DIN 125	B
258-104	m4	DIN 127	A	258-120	Ø 10	Opel	D
258-106	m6	DIN 127	A	258-121	m8 x Ø 21 x 4		B
258-107	m7	DIN 127	A	258-124	m8 x Ø 14 x 1		B
258-108	m8	DIN 127	A	258-125	Ø 40 x Ø 8 x 3		C
258-110	m10	DIN 127	A	258-126	Ø 32 x Ø 16 x 1		C
258-112	m12	DIN 127	A	258-130	m8 x Ø 30 x 1		B
258-113	m6 x Ø 18 x 1,4		B	258-131	m10 x Ø 30 x 2,5 m10		B
258-115	m6 x Ø 12 x 1,5	DIN 125	B	258-133	x Ø 21 x 2	DIN 125	B
258-116	m6 x Ø 24 x 1,5		B	258-135	m12 x Ø 24 x 2,3	DIN 125	B
258-117	m8 x Ø 17 x 1,5	DIN 125	B	258-136	m6 x Ø 22 x 2	DIN 440R	B
258-118	Ø 8	Renault	D	258-784	Ø 21 x Ø 10 x 3		C

**SPECIÁLNI ŠROUBY  
ŠRUBY SPECJALNE  
СПЕЦИАЛЬНЫЕ БОЛТЫ  
SPECIAL BOLTS**



Balení 1  
Opakowanie 1  
Упаковка 1  
Packing 1

Bosal N°	Ø x L (mm)	Použití/Aplikacja Применение/Application
258-015	m6 x 58	Peugeot 205
258-022	m12 x 55	Hyundai
258-105	m6 x m10 x 100	Citroën/Peugeot
258-109	m6 x m10 x 74	Citroën/Peugeot
258-771	m6 x 53	Citroën/Peugeot
258-780	m7 x 80	Citroën/Peugeot
258-781	m6 x 46	Citroën/Peugeot
258-785	m6 x 42	Citroën/Peugeot
258-023	m6/m8 x 77	Citroën/Peugeot
258-786	m6 x 77	Peugeot
258-788	m8 x 1,25 x 108	Ford
258-789	m10 x 70	Ford L40
258-790	m10 x 70	Ford L50
258-791	m6 x 57	Citroën/Peugeot
258-793	m7 x 67	Citroën/Peugeot
258-794	m8 x 63	Opel Vectra
258-986	m10 x 1,25 x 75	Mazda
258-726	m8 x 107	Renault
258-894	m10 x 65	Hyundai Pony
258-895	m10 x 73	Opel Kadett D-E/Corsa A
258-904	m10 x 57	Opel Corsa 1000 S
258-942	m10 x 1,25 x 52	Suzuki
258-943	m10 x 1,25 x 65	Suzuki
258-944	m8 x 60	Austin/Honda
258-974	m8 x 90	Renault

**PŘUŽINY  
SPRĘŻYNY  
ПРУЖИНЫ  
SPRINGS**

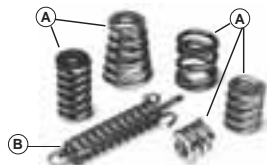

Balení 1  
Opakowanie 1  
Упаковка 1  
Packing 1

Bosal N°	Použití/Aplikacja Применение/Application	L (mm)	Model	Bosal N°	Použití/Aplikacja Применение/Application	L (mm)	Model
251-001	Suzuki	44	A	251-669	Ford/Talbot/Mitsubishi	77	B
251-003	Mitsubishi	54	A	251-693	Mitsubishi	56	A
251-004	Peugeot	28	A	251-807	Ford	28	A
251-007	BMW/Mercedes	37	A	251-838	Volvo	44	A
251-024	Daihatsu/Toyota	43	A	251-860	Opel	38	A
251-025	Toyota/Nissan/Renault/BMW/Mini	42	A	251-863	Opel	33	A
251-026	Nissan	32	A	251-902	Fiat/Lancia	30	A
251-055	Fiat	13	A	251-903	Mercedes/Fiat/Seat	38	A
251-060	Citroën/Peugeot	30	A	251-929	Audi/Volkswagen	46	A
251-203	Honda/Austin/Rover/Suzuki	38	A	251-930	Audi/Volkswagen	35	A
251-298	Mazda	28	A	251-932	Audi/Volkswagen	34	A
251-458	Citroën/Peugeot/Seat/ Subaru/Renault	26	A	251-934	Renault	48	A
251-530	Austin/Rover/Triumph	120	B	251-935	Subaru	28	A
251-534		96	B	251-971	Renault	51	A

**VYMEZOVACÍ TRUBKY  
TULEJE DYSTANSUJĄCE  
РАСПОРНЫЕ ТРУБКИ  
SPACER TUBES**

Bosal N°	D x d x L (mm)
258-930	Ø 12 x Ø 8,5 x 48
258-960	Ø 12 x Ø 8,5 x 25
258-962	Ø 14 x Ø 10 x 8
258-964	Ø 12 x Ø 8,5 x 37
258-965	Ø 12 x Ø 8,5 x 40
258-966	Ø 12 x Ø 8,5 x 22
258-931	Ø 12 x Ø 8,5 x 32
258-932	Ø 12 x Ø 8,5 x 43
258-933	Ø 12 x Ø 8,5 x 58
258-935	Ø 18 x Ø 8,5 x 10
258-936	Ø 11 x Ø 8,5 x 38
258-934	Ø 11 x Ø 8,5 x 72
258-937	Ø 11 x Ø 8,5 x 39
258-967	Ø 10 x Ø 4,2 x 37
258-938	Ø 10 x Ø 6,5 x 47
258-939	Ø 15 x Ø 10,5 x 40
258-940	Ø 15 x Ø 10,5 x 50



Balení 1  
Opakowanie 1  
Упаковка 1  
Packing 1

**OBOUSTRANNÉ ŠROUBY  
ŠRUBY DWUSTRONNE  
РЕЗЬБОВАЯ ШПИЛЬКА  
STUD BOLTS**



Balení 10  
Opakowanie 10  
Упаковка 10  
Packing 10  
\* = 1

Bosal N°	Ø x L (mm)	Použití/Aplikacja Применение/Application
258-013*	m10 x 1,25 x 47	Suzuki
258-946*	m8 x 41	Honda
258-948	m8 x 35	Audi/Fiat/Opel/Renault/VW
258-949	m8 x 43	Alfa Romeo/Talbot/Renault
258-950	m8 x 45	Datsun/Nissan
258-947*	m10 x 1,25 x 43	Honda
258-951	m10 x 1,25 x 37	Toyota
258-952	m10 x 38	Mazda
258-953	m10 x 40	Volvo
258-954	m10 x 47	Ford Taunus
258-955	m10 x 55	Ford
258-927	m12 x 1,25 x 50	Hyundai
258-956*	5/16" UNF x 42	British Leyland
258-957*	5/16" UNC x 47	Ford (GB)
258-958*	3/8" UNF x 47	Vauxhall
258-959*	3/8" UNC x 41	Volvo
258-987	m10 x 1,25 x 94	Hyundai

## ŠROUBY ŠRUBY БОЛТЫ BOLTS



Balení 10  
Opakowanie 10  
Упаковка 10  
Packing 10  
\* = 1

Bosal N°	Ø x L (mm)	Bosal N°	Ø x L (mm)
258-450	m4 x 50	258-880*	m8 x 80
258-510	m5 x 10	258-888*	m8 x 90
258-610	m6 x 10	258-889*	m8 x 100
258-616	m6 x 16	258-923*	m8 x 130
258-620	m6 x 20	258-886*	m10 x 20
258-625	m6 x 25	258-884*	m10 x 25
258-630	m6 x 30	258-893*	m10 x 1,25 x 25
258-640	m6 x 40	258-890*	m10 x 30
258-645	m6 x 45	258-887*	m10 x 1,25 x 30
258-650	m6 x 50	258-885*	m10 x 35
258-660	m6 x 60	258-907*	m10 x 1,25 x 35
258-675	m6 x 75	258-891*	m10 x 40
258-680	m6 x 80	258-906*	m10 x 1,25 x 40
258-720	m7 x 20	258-892*	m10 x 50
258-730	m7 x 30	258-883*	m10 x 55
258-740	m7 x 40	258-908*	m10 x 1,25 x 60
258-760*	m7 x 60	258-896*	m10 x 65
258-816	m8 x 16	258-897*	m10 x 70
258-820	m8 x 20	258-902*	m10 x 1,25 x 70
258-825	m8 x 25	258-899*	m10 x 80
258-830	m8 x 30	258-909*	m10 x 85
258-835	m8 x 35	258-905*	5/16 x 3/4" UNF
258-840	m8 x 40	258-910*	5/16 x 1" UNF
258-845	m8 x 45	258-915*	5/16 x 1 1/2" UNF
258-850	m8 x 50	258-920*	5/16 x 2" UNF
258-855	m8 x 55	258-924*	m12 x 1,25 x 35
258-860	m8 x 60	258-976*	m12 x 90
258-865	m8 x 65		
258-870	m8 x 70		
258-875	m8 x 75		

## POMĚDĚNÉ PŘÍRUBOVÉ MATICE NAKRĘTKI KOŁNIERZOWE MIEDZIOWANE ПОКРЫТЫЕ МЕДЬЮ ГАЙКИ С ФЛАНЦЕМ COPPER PLATED FLANGE NUTS



Bosal N°	Ø (mm)	Balení / Opakowanie / Упаковка / Packing
258-336	m6	50 x 258-036
258-338	m8	50 x 258-038
258-340	m10	50 x 258-040
258-347	m10 x 1,25	50 x 258-047

## POMĚDĚNÉ POJISTNÉ MATICE NAKRĘTKI SAMOKONTRUJĄCE MIEDZIOWANE ПОКРЫТЫЕ МЕДЬЮ СТОПОРНЫЕ ГАЙКИ COPPER PLATED SELFLOCKING NUTS



Bosal N°	Ø (mm)	Balení / Opakowanie / Упаковка / Packing
258-326	m6	50 x 258-026
258-328	m8	50 x 258-028
258-330	m10	50 x 258-030
258-350	m10/SW14	50 x 258-050
258-356	m10 x 1,25	50 x 258-056

## POZINKOVANÉ / MOSAZNÉ MATICE NAKRĘTKI CYNKOWANE ОЦИНКОВАННЫЕ/ПОКРЫТЫЕ ЖЕЛТОЙ МЕДЬЮ ГАЙКИ ZINCPLATED/BRASSED NUTS



Bosal N°	Ø (mm)	Balení / Opakowanie / Упаковка / Packing
258-308	m8	50 x 258-008
258-310	m10	50 x 258-010
258-352	m10 x 1,25 messing	50 x 258-052

## MATICE NAKRĘTKI ГАЙКИ NUTS



Balení 10  
Opakowanie 10  
Упаковка 10  
Packing 10  
\* = 1

Bosal N°	Ø (mm)	DIN/ANSI Cu: poméděné/Miedziowane покрытый медью/ copper plated	Použití/Aplikacja Применение/Application	Bosal N°	Ø (mm)	DIN/ANSI Cu: poméděné/Miedziowane покрытый медью/ copper plated	Použití/Aplikacja Применение/Application
258-005	m4	DIN 934		258-047	m10 x 1,25	DIN 267 Cu	
258-006	m6	DIN 934	Peugeot	258-052	m10 x 1,25	MESSING	Nissan/Toyota/Daihatsu/Mazda
258-026	m6	DIN 980 V/8 Cu	Peugeot	258-056	m10 x 1,25	DIN 980 V/8 Cu	Daihatsu
258-036	m6	DIN 267 Cu	Fiat	258-030	m10 x 1,5	DIN 980 V/8 Cu	Nissan/Hyundai
258-007	m7	DIN 934 V/8	Peugeot/Citroen	258-050	m10 x 1,5 SW 14	DIN 980 V/8 Cu	Ford
258-008	m8	DIN 934	Fiat/Peugeot	258-012	m12 x 1,75	DIN 934	Mazda
258-009	m8	DIN 936/H4	Renault	258-055*	m12 x 1,5	DIN 934	Hyundai/Volvo
258-028	m8	DIN 980 V/9 Cu	Alfa Romeo/Fiat	258-060	m12 x 1,25	DIN 934/8	Mazda
258-038	m8	DIN 267 Cu	Nissan/BMW/Honda	258-016	5/16 UNF	ANSI B 18-2-2/8	Mitsubishi
258-053	m8	MESSING	Fiat/Lada	258-017	5/16 UNC	ANSI B 18-2-2/8	Austin
258-010	m10	DIN 934	Peugeot	258-018	3/8 UNF	ANSI B 18-2-2/8	Austin
258-040	m10	DIN 267 Cu	Volvo/Austin	258-051	3/8 UNC	ANSI B 18-2-2/8	Volvo



**PRUŽNÉ TRUBKOVÉ SPOJKY  
ZŁĄCZA ELASTYCZNE  
ГОФРЫ ДЛЯ ЛЕГКОВЫХ АВТОМОБИЛЕЙ  
FLEXIBLE PIPE CONNECTORS**

**TYPE A**

**TYPE B**



řada INNERBRAID  
Wkładka typu 'INNERBRAID'  
ИННЕРБРЕЙД  
INNERBRAID LINER



řada INTERLOCK  
Wkładka typu 'INTERLOCK'  
ИНТЕРЛОК  
INTERLOCK LINER



Bosal N°	Type	d (mm)	L flex (mm)	L total (mm)
265-205*	B	25,5	155	155
265-709	A	38,0	158	272
265-711	A	42,0	158	272
265-713	A	42,0	269	383
265-307	B	45,0	153	153
265-309	B	45,0	200	200
265-311	B	45,0	230	230
265-577	B	45,0	250	250
265-313	B	45,0	260	260
265-701	A	45,0	158	272
265-703	A	45,0	208	322
265-705	A	45,0	269	383
265-305	B	45,5	102	102
265-565	B	46,0	190	190
265-731	A	48,0	158	272
725-387	A	48,0	206	408
265-319	A	49,0	166	200
265-315	B	50,0	95	95
265-321	B	50,0	230	230
265-717	A	50,0	158	272
265-325	B	50,0	282	282
265-719	A	50,0	208	322
265-721	A	50,0	269	383
265-579	B	50,5	200	200
265-581	B	50,5	250	250
265-317	B	51,0	150	150
265-323	B	51,0	252	252
265-707	A	51,5	156	270
265-723	A	52,0	126	240
265-725	A	52,0	208	322
265-331	B	54,0	200	200
265-727	A	54,0	158	272
739-137	A	54,0	200	345
265-329	B	55,0	150	150
265-333	B	55,0	220	220
265-335	B	55,0	250	250
265-337	B	55,0	280	280
265-327	B	56,5	101	101
265-729	A	60,0	158	272
265-339	B	63,0	203	203
265-341	B	63,0	252	252

Bosal N°	Type	d (mm)	L flex (mm)	L total (mm)
265-609	A	38,0	158	272
265-611	A	42,0	158	272
265-613	A	42,0	269	383
265-677	B	45,0	250	250
265-561	B	45,0	95	95
265-715	A	45,0	158	272
265-631	A	48,0	158	272
265-517	A	50,0	158	272
265-519	A	50,0	208	322
265-521	A	50,0	269	383
265-679	B	50,5	200	200
265-681	B	50,5	250	250
265-567	B	51,0	100	100
265-573	B	51,0	190	190
265-623	A	52,0	126	240
265-625	A	52,0	208	322
265-627	A	54,0	158	272
265-571	B	55,5	190	190
265-585	B	55,7	105	105
265-629	A	60,0	158	272
265-587	B	60,0	120	120

\* bez vnitřní vodící trubky  
\* Bez wkładki

\* без внутренней оплетки  
\* without inner liner



**UNIVERZÁLNÍ FLEXI DÍLY S UZPŮSOBITELNÝM ROZMĚREM  
UNIERSALNE ZŁĄCZA ELASTYCZNE O REGULOWANEJ ŚREDNICY  
УНИВЕРСАЛЬНЫЕ ГИБКИЕ КОМПЕНСАТОРЫ (ГОФРЫ) С ПАТРУБКАМИ ИЗМЕНЯЕМОГО ДИАМЕТРА  
UNIVERSAL FLEXIBLE PIPE CONNECTORS WITH ADJUSTABLE DIAMETERS**

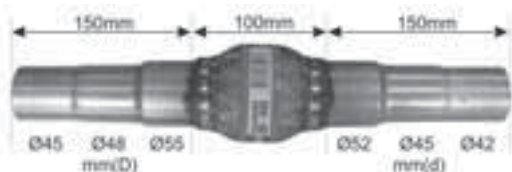

**265-003**



**265-005**

Bosal N°	Type	d (mm)	d (mm)	L flex (mm)	L total (mm)
265-003	A	42/45/52	45/48/55	100	400
265-005	A	42/45/52	45/48/55	200	400



## TRUBKOVÁ KOLENA 90° RURY KSZTAŁTNE СВАРНОЕ КОЛЕНО 90° WELDING BENDS 90°

\* Pohlínikované \* Aluminiovane  
\* Алюминизированные \* Aluminised



Bosal N°	D (mm)	Tloušťka materiálu Grubość materiału толщина материала Mat. thickness (mm)
263-625*	25	1,50
263-628*	28	1,50
263-632*	32	1,50
263-635*	35	1,50
263-638*	38	1,50
263-641*	42	1,50
263-645*	45	1,50
263-648*	48	2,00
263-650*	50	2,00
263-653*	54	2,00
263-657*	57	2,00
263-660*	60	2,00
263-665*	65	2,00
263-670*	70	2,00
263-675*	76	2,00
263-680	80	2,00
263-683	83	2,00
263-689*	90	2,00
263-700*	102	2,00
263-720*	114	2,00
263-750*	127	2,00

## TRUBKOVÉ SPOJKY ŁĄCZNIKI СОЕДИНИТЕЛЬ ТРУБ PIPE CONNECTORS

\* Pohlínikované \* Aluminiovane  
\* Алюминизированные \* Aluminised



Bosal N°	d (mm)
265-928*	28
265-932*	32
265-935*	35
265-938*	38
265-941*	42
265-945*	45
265-948*	48
265-950*	50
265-953*	54
265-957*	57
265-960*	60
265-963*	65
265-970*	70
265-975*	76
265-980	80
265-983	83
265-989*	89
265-999*	102
265-720*	114
265-750*	127

## REDUKCE REDUKCJE ПЕРЕХОДНЫЕ ВТУЛКИ REDUCING BUSHES

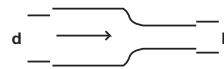

\* Pohlínikované \* Aluminiovane  
\* Алюминизированные \* Aluminised

Bosal N°	d (mm)	D (mm)	L (mm)
264-728	28	25	80
264-732*	32	28	80
264-735*	35	32	80
264-738*	38	35	80
264-741*	41	38	80
264-745*	45	42	80
264-748*	48	45	80
264-750*	50	48	80
264-753*	54	50	80
264-775*	76	70	80

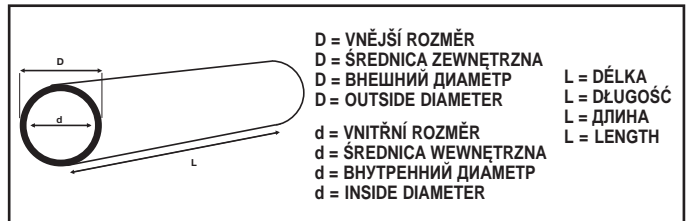

## TRUBKOVÉ SPOJKY ŁĄCZNIKI RUR МУФТЫ (СОЕДИНИТЕЛИ ТРУБ) PIPE CONNECTORS

TYPE A



TYPE B



TYPE C



Bosal N°	Type	d (mm)	L (mm)	OE N°	Roužití/Aplikacja Применение/Application
265-135	A	38	95	8Z0253141	VAG
265-131	C	42	145	856 184 / 24430557	Opel/Vauxhall
265-191	A	67	80	18 30 75 36 426	BMW
265-810	A	40	80	77.03.083.455	Citroen/Peugeot
265-125	A	43	125	191.253.141E	VAG
265-895	A	45	80	77 03 083 443	Citroen/Peugeot
265-619	A	45	120	1736.05	Citroen/Peugeot
265-813	C	45	145	92 02 051	Opel/Vauxhall
265-169	B	42	160	856 179 / 904 86261	Opel/Vauxhall
265-129	A	46	95	1H0.253.141B	VAG
265-833	A	50	80	77 03 083 396	Citroen/Peugeot
265-687	A	50,5	95	893.253.139 / 1736.13 / 18 10 1 439 722	VAG/Citroen/Peugeot
265-459	A	50,5	125	191.253.141M	VAG/BMW
265-505	A	53	95	8NO.253.145	VAG
265-621	A	55	120	1736.04	Citroen/Peugeot
265-827	A	56	95	893.253.139A	VAG
265-119	A	56	125	357.253.141A	VAG
265-127	A	60,5	80	18 20 1 742 445	BMW
265-829	A	61	95	893.253.139C	VAG
265-955	A	61	125	893.253.139B	VAG
265-897	B	42,5	80	18 11 1 175 884	BMW
265-942	C	52	120		Ford
265-891	C	42	120	18 12 1 177 558	BMW
265-909	C	45	120	18 11 1 177 000	BMW
265-251	C	49	120	18 11 1 723 679	BMW
265-913	C	50	120	18 11 1 177 001	BMW
265-893	C	55	120	18 12 1 175 754	BMW
265-617	C	60	100	77 03 083 398 / 1736.06	Renault/Citroen/Peugeot
265-123	C	60	120	18 12 1 178 184	BMW



**SILENTBLOKY**  
**SILENT BLOCK**  
**ИЗОЛЯЦИОННЫЕ БЛОКИ**  
**INSULATOR BLOCKS**

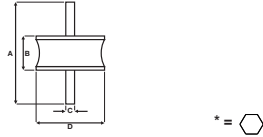

Bosal N°	A (mm)	B (mm)	C	D Ø (mm)
255-015	43	15	m8	30
255-038	48	18	5/16" UNF	32
255-048	45	25	m6	20
255-049	35	15	m6	20
255-330	65	28	m10	42*
255-333	65	28	m8	42*
255-426	48	22	5/16" UNF	40
255-453	62	30	m6	20
255-458	60	20	5/16" UNF	32
255-473	70	30	m8	30
255-517	70	30	m8	40
255-627	51	25	m6	22
255-736	68	34	3/8" UNF	58

**UNIVERZÁLNÍ TLUMIČE VÝFUKŮ**  
**UNIERSALNA LINIA TŁUMIKÓW**  
**СЕРИЯ УНИВЕРСАЛЬНЫХ ГЛУШИТЕЛЕЙ**  
**UNIVERSAL SILENCER LINE**

Rozměry v mm  
Rozmiary w mm  
Размеры в мм  
Dimensions in mm

 248-004	 248-062
 248-169	 248-160
 248-009	 248-158
 248-156	 248-159
 248-155	 248-184
 248-153	 248-012
 248-010	 248-014
 248-016	 248-011
 248-163	 248-165
 248-013	 248-185
 248-002	<b>Bez eu homologace</b> <b>Bez homologacji EU</b> <b>Не гомологированный для Е.С.</b> <b>Without EU homologation</b>

**MONTÁŽNÍ VÝFUKOVÁ PASTA**  
**PASTA CEMENTOWA**  
**ГЕРМЕТИК ДЛЯ ГЛУШИТЕЛЯ**  
**EXHAUST CEMENT**



Bosal N°	Balení / Opakowanie Упаковка / Packing
258-501	2 x 570 gr.
258-502	5 x 190 gr.
258-503	10 x 60 gr. N/F
258-504	10 x 60 gr. D/E
258-011	1 x 250 gr.
258-021	1 x 500 gr.
258-020	1 x 330 gr.

**UNIVERZÁLNÍ TLUMIČE PRO NÁKLADNÍ VOZIDLA**  
**UNIERSALNE TŁUMIKI DO SAMOCHODÓW CIĘŻAROWYCH**  
**УНИВЕРСАЛЬНЫЕ ГЛУШИТЕЛИ ДЛЯ ГРУЗОВЫХ АВТОМОБИЛЕЙ**  
**UNIVERSAL TRUCK SILENCER**

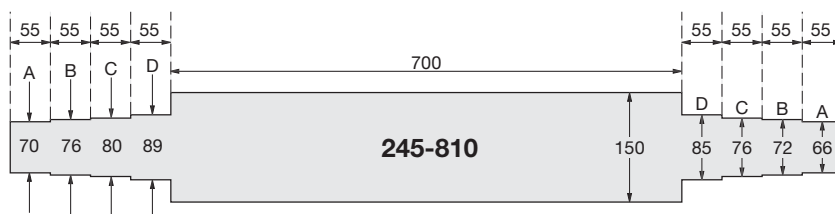

**UNIVERZÁLNÍ OPRAVNÝ PROGRAM: VZOROVÝ STOJAN**  
**UNIWERSALNY PROGRAM NAPRAWCZY: REGAŁ WYSTAWOWY**  
**УНИВЕРСАЛЬНАЯ ПРОГРАММА: ДЕМОНСТРАЦИОННАЯ СТОЙКА**  
**UNIVERSAL REPAIR PROGRAM: RACK DISPLAY**

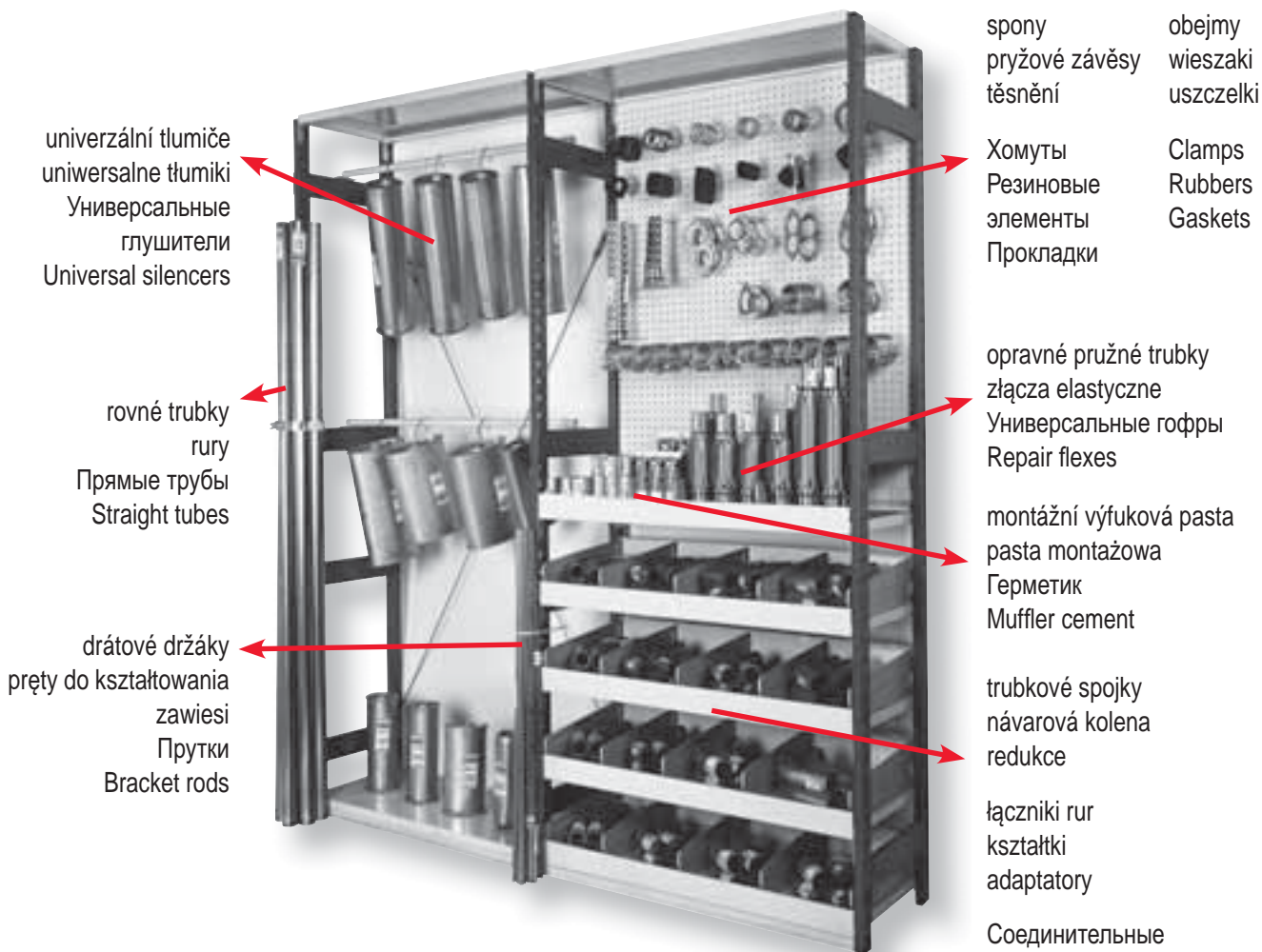

**Bosal N° 269-099**  
Stojan prázdný (bez výrobků)  
Regał wystawowy bez produktów  
Только стойка, без продукции  
Display only, without products

**Bosal N° 269-090**  
Stojan s výrobky  
Regał wystawowy z produktami  
Стойка с продукцией  
Display with products

Bosal univerzální vzorový stojan sdružuje velkou skupinu univerzálních produktů do jednoho stojanu a je cenným nástrojem pro všechny opravárenské dílny a maloobchodníky. Vedle již dříve zmiňovaných univerzálních tlumičů a flexí (pružných) trubek může obsahovat rovné trubky, drátové držáky, trubkové spojky, návarová kolena, redukce, opravné pružné trubky, spony, pryžové závěsy, těsnění a montážní výfukovou pastu pro složení vašeho vlastního univerzálního výfukového systému.

Uniwersalny regał wystawowy firmy Bosal zawiera pokazną ilość uniwersalnych produktów, dzięki czemu jest wartościowym narzędziem dla warsztatów i sklepów. Obok wcześniej wspomnianych uniwersalnych tłumików i złącz elastycznych może on również zawierać rury, pręty do kształtowania zawiesi, łączniki rur, kształtki, adaptatory, obejmy, wieszaki oraz uszczelki – dzięki tym elementom możliwe staje się utworzenie własnego uniwersalnego układu wydechowego.

Универсальная демонстрационная стойка Bosal может содержать в себе большое кол-во различных универсальных продуктов и является ценным инструментом для всех автосервисов и небольших розничных магазинов. Помимо вышеупомянутых универсальных глушителей и гофр, она может содержать: прямые трубы, прутки для крепления, хомуты, резиновые элементы крепления, прокладки, герметик, соединительные трубы, адаптеры и т.д. Все, что необходимо, для изготовления полноценной выхлопной системы.

The Bosal universal display groups a large number of universal products into one rack and is a valuable tool for all workshops or small retailers. Next to universal silencers and flexibles, it can contain straight tubes, bracket rods, pipe connectors, welding bends, adapters, repair flexes, clamps, rubbers, gaskets and muffler cement in order to compose your own universal exhaust system.



**KULATÉ TRUBKY PRO VÝFUKOVÉ SYSTÉMY  
RURY OKRĄGLE DLA UKŁADÓW WYDECHOWYCH  
КРУГЛЫЕ ТРУБКИ ДЛЯ ВЫХЛОПНОЙ СИСТЕМЫ  
ROUND TUBES FOR EXHAUST SYSTEMS**

OCELOVÉ TRUBKY - RURY STALOWE - СТАЛЬНЫЕ ТРУБКИ - STEEL TUBES

Bosal N°	D (mm)	L (m)	Tloušťka materiálu Grubość materiału Толщина материала Mat. thickness
261-132	32	3,00	1,50
261-135	35	3,00	1,50
261-138	38	3,00	1,50
261-142	42	3,00	1,50
261-145	45	3,00	1,50
261-238	38	3,00	2,00
261-242	42	3,00	2,00
261-245	45	3,00	2,00
261-248	48	3,00	2,00
261-250	50	3,00	2,00
261-254	54	3,00	2,00
261-257	57	3,00	2,00
261-265	65	3,00	2,00
261-276	76,2	3,00	2,00
261-825	25	1,95	1,50
261-830	30	1,95	1,50
261-832	32	1,95	1,50
261-835	35	1,95	1,50
261-838	38	1,95	1,50
261-841	42	1,95	1,50
261-845	45	1,95	1,50
261-848	48	1,95	1,50
261-850	50	1,95	1,50
261-854	54	1,95	1,50
261-857	57	1,95	1,50
261-860	60	1,95	2,00
261-863	65	1,95	2,00
261-870	70	1,95	2,00
261-875	76	1,95	2,00
261-880	80	1,95	2,00
261-883	83	1,95	2,00
261-889	90	1,95	2,00
261-900	102	1,95	2,00
261-910	110	1,95	2,00
261-920	114	1,95	2,00
261-950	127	1,95	2,00

**POHLINÍKOVANÉ TRUBKOVÉ PRODLOUŽENÍ  
ALUMINIOWANE PRZEDŁUŻKI  
АЛЮМИНИЗОВАННЫЙ УДЛИНИТЕЛЬ ТРУБЫ  
ALUMINISED PIPE EXTENSIONS**



Bosal N°	d (mm)	D (mm)	L (mm)
264-428	28	28	400
264-432	32	32	400
264-435	35	35	400
264-438	38	38	400
264-441	42	42	400
264-445	45	45	400
264-448	48	48	400
264-450	50	50	400

**GALVANIZOVANÉ FLEXI TRUBKY  
GALWANIZOWANE ELASTYCZNE NE RURY  
ГАЛЬВАНИЗИРОВАННАЯ ГИБКАЯ ТРУБКА  
GALVANISED FLEXIBLE TUBES**



PRŮMYSLOVÁ KVALITA  
JAKOŚĆ PRZEMYSŁOWA  
ПРОМЫШЛЕННОЕ КАЧЕСТВО  
INDUSTRIAL QUALITY

SPECIFICKÁ KVALITA PRO VÝFUKOVÉ  
SYSTÉMY (VNITŘNÍ NOSNÁ TRUBKA)  
SPECJALNA JAKOŚĆ DLA UKŁADÓW WYDE-  
CHOWYCH (MIĘDZIOWANE POŁĄCZENIE)  
СПЕЦИАЛЬНОЕ КАЧЕСТВО ДЛЯ СИСТЕМ ВЫХЛОПА  
(ГЕРМЕТИЧНЫЙ МЕДНЫЙ ИНТЕРЛОК)  
SPECIAL QUALITY FOR EXHAUST SYSTEMS  
(copper packed interlock)

Bosal N°	d (mm)	L (m)	Bosal N°	d (mm)	L (m)
260-920	19	6,00	260-025	25	2,00
260-925	25	6,00	260-028	28	2,00
260-928	28	6,00	260-032	32	2,00
260-932	32	6,00	260-035	35	2,00
260-935	35	6,00	260-038	38	2,00
260-938	38	6,00	260-041	41	2,00
260-941	41	6,00	260-045	45	2,00
260-945	45	6,00	260-048	48	2,00
260-948	48	6,00	260-050	50	2,00
260-950	50	6,00	260-053	53	2,00
260-953	53	6,00	260-057	57	2,00
260-957	57	6,00	260-060	60	2,00
260-960	60	6,00	260-065	65	2,00
260-965	65	6,00	260-070	70	2,00
260-970	70	6,00	260-075	75	2,00
260-975	75	6,00	260-080	79	2,00
260-980	80	6,00	260-085	83	2,00
260-985	85	6,00	260-090	89	2,00
260-990	90	6,00	260-100	102	2,00
260-999	100	6,00	260-110	114	2,00
260-996	127	6,00	260-125	127	2,00

**POHLINÍKOVANÉ TRUBKY  
RURY ALUMINIOWANE  
АЛЮМИНИЗОВАННАЯ ТРУБА  
ALUMINISED TUBE**

Bosal N°	D (mm)	L (m)	Tloušťka materiálu Grubość materiału Толщина материала Mat. thickness
262-142	42	3,00	1,50
262-145	45	3,00	1,50
262-238	38	3,00	2,00
262-242	42	3,00	2,00
262-245	45	3,00	2,00
262-248	48	3,00	2,00
262-250	50	3,00	2,00
262-254	54	3,00	2,00
262-257	57	3,00	2,00
262-263	65	3,00	2,00

**FLEXI (PRUŽNÉ) TRUBKY PRO NÁKLADNÍ VOZIDLA  
ŁĄCZNIKI ELASTYCZNE DLA AUT CIĘŻAROWYCH  
ГИБКИЕ СОЕДИНИТЕЛЬНЫЕ ТРУБКИ ДЛЯ ГРУЗОВИКОВ  
FLEXIBLE PIPE CONNECTORS FOR TRUCKS**

Bosal N°	d (mm)	L (cm)
265-560	60	80



**NÁŘADÍ  
 NARZĘDZIA  
 ПРИСПОСОБЛЕНИЯ  
 TOOLS**



**002-078**  
 Kompletní sada nářadí pro montáž výfukových systémů:  
 Kompletny zestaw narzędziowy do montażu układu wydechowego:  
 Полный комплект приспособлений для установки выхлопной системы  
 Complete kit of tools to mount exhaust systems:  
 002-031 / 002-070 / 002-074 / 002-076 / 002-077 / 002-080 / 002-081

**002-074**  
 Demontážní kladívko  
 Przecinak z uchwytem  
 Зубило с ручкой  
 Chisel with handle



**002-076 / 002-077**  
 Přípravek pro demontáž pryžových závěsů  
 Narzędzie do usuwania zawiesi gumowych  
 Монтажный съёмник  
 Rubber mounting extractor



**002-082**  
 Stahovák pro montáž a demontáž VW systémů  
 Narzędzie do zdejmowania stosowane w systemach vw  
 Приспособление для снятия и монтажа систем vw  
 Tool for removing and fitting the VW systems



**002-080(8mm) 002-081 (10 mm)**  
 Vytahovač oboustranných šroubů /  
 Narzędzie do usuwania śrub /  
 Болт-экстрактор / Stud rotor



**002-083**  
 Kalibrace trubek / Narzędzie do kształtowania rur /  
 Профильный инструмент для труб / Pipeshaper



**002-031**  
 Trubkořez pro rozměr 18 až 75 mm  
 Przecinarka do układów wydechowych  
 i końcowych rur od 18 do 75 mm średnicy  
 Труборез для выхлопной трубы и выводящей  
 трубы глушителя от 18 до 75 мм в диаметре  
 Cutter for exhaust and tail pipes from Ø 18 to 75 mm



**002-070** 35 – 50 mm  
**002-071** 45 – 65 mm  
 Rozťahovač trubek  
 Rozbijak do rur  
 Расширитель для труб  
 Expander for pipes



**002-033**  
 Náhradní řezací řetěz pro 002-031  
 Łańcuch do przecinarki do 002-031  
 Запасная цепь для 002-031  
 Loose chain for 002-031



**STOJANY  
 STOJAK  
 РАМНАЯ ОПОРА  
 TRESTLE**



Bosal N°	Nosnost/Max. obciążenie Мощность/Capacity	výška / Wysokość / Высота / Height	
		Min. (mm)	Max. (mm)
009-002	2	285	385

**PRACOVNÍ ŽIDLE  
 SIEDZISKO WARSZTATOWE  
 РАБОЧЕЕ СИДЕНЬЕ  
 WORK SEAT**



Bosal N°	099-098
----------	---------

**ZÁVĚSNÉ HÁČKY  
 WIESZAKI DO UKŁADÓW WYDECHOWYCH  
 КРЮЧОК ДЛЯ ПОДВЕСКИ  
 HANGING HOOK**

Bosal N°	Balení / Opakowanie / Упаковка / Packing
268-043	100 malý / Mały / маленький / small
268-046	25 velký / Wielki / большой / large



**NŮŽKOVÝ ZVEDÁK  
 PODNOŚNIK  
 ПАРАЛЛЕЛОГРАММНЫЙ ДОМКРАТ  
 SCISSOR JACK**



Bosal N°	Nosnost/Nośność объем/Capacity
017-850	1.0

**MONTÁŽNÍ LEHÁTKO  
 WÓZEK DO WJEŹDZANIA POD POJAZD  
 РЕМОНТНАЯ ТЕЛЕЖКА НА РОЛИКАХ  
 GARAGE CREEPER**

Bosal N°	
096-096	Montážní lehátko / Wózek do wjeżdżania pod pojazd / Ремонтная тележка / Garage creeper
080-001	Náhradní kolečka / Rolki / Ролики / Caster



**MAGNETICKÉ ŠTÍTKY S LOGEM BOSAL / ETYKIETKI MAGNETYCZNE BOSAL  
 МАГНИТНАЯ БИРКА "BOSAL" / MAGNETIC LABEL "BOSAL"**

Bosal N°	Balení / Opakowanie / Упаковка / Packing	velikost v mm / WYMIARY W MM Размер в мм / Size in mm
268-048	100	95 x 15
268-047	100	95 x 30

**MAGNETICKÉ ŠTÍTKY BEZ OZNAČENÍ / ETYKIETKI MAGNETYCZNE BEZ LOGO  
 НЕЙТРАЛЬНАЯ МАГНИТНАЯ БИРКА / MAGNETIC LABEL NEUTRAL**

Bosal N°	Balení / Opakowanie / Упаковка / Packing	velikost v mm / WYMIARY W MM Размер в мм / Size in mm
268-049	100	95 x 15
268-044	100	95 x 20
268-037	100	95 x 25
268-045	100	95 x 30



## LEGENDA

## LEGENDA

## УСЛОВНЫЕ ОБОЗНАЧЕНИЯ

## LEGEND

**A4** **D** **CAT**  
**Sedan, Avant**  
**1.9 TDi Turbo Diesel**  
**06/04-12/04**  
 1896 cc, 116 HP, 85 KW  
**M° BKE**  
 ↳ Ch.N°8E-5-000001  
 → Ch.N°8E-5-400000

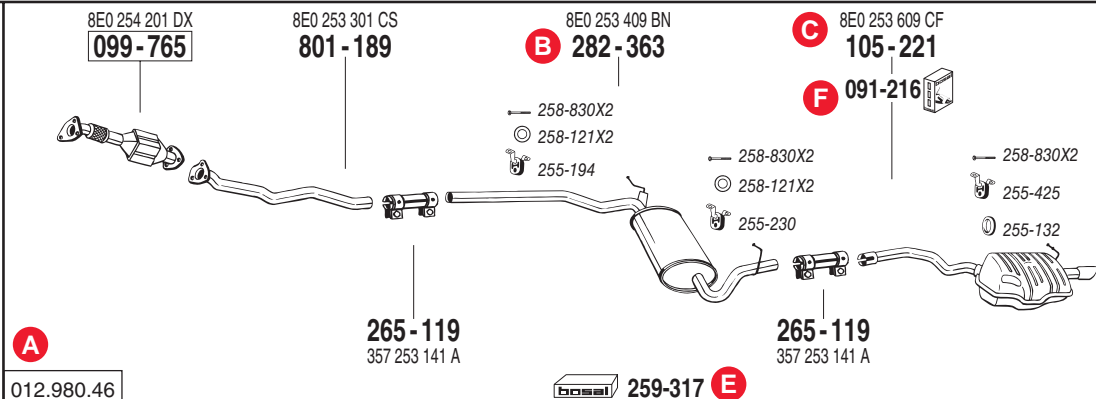

Na této stránce je zobrazen systém číslování Bosal výfukových systémů:  
 Jednotlivá číslování jsou uvedena níže:

- A BOSAL SYSTÉMOVÉ ČÍSLO**  
První tři číslice indikují značku vozidla
- B BOSAL OBJEDNACÍ ČÍSLO**
- C ČÍSLO ORIGINÁLNÍHO DÍLU (OE ČÍSLO)**  
Toto referenční číslo je zmiňováno jen v případě nejasností při objednávání.
- D APLIKACE**  
Aplikace ukazuje rok výroby, model a typ vozidla. Přidané informace zobrazují obsah motoru, čísla podvozků a informaci o manuální či automatické převodovce. Někdy jsou také používány symboly.

**E** **259-317**  
 Tato montážní sada obsahuje požadovaný montážní materiál pro kompletní výfukový systém, včetně šroubů a matic, mimo katalyzátor. Montážní materiál pro katalyzátor je obsažen v balení u katalyzátoru.

**F** **091-216**  
 Tato montážní sada obsahuje požadovaný montážní materiál pro výfukový díl včetně šroubů a matic.

Na tej stronie znajduje się przykładowy rysunek układu wydechowego Bosal.  
 Wyjaśnienia poszczególnych numerów znajdują się poniżej:

- A NUMER SYSTEMU BOSAL**  
(numer kompletnego układu wydechowego) Pierwsze trzy cyfry oznaczają markę.
- B NUMER REFERENCYJNY BOSAL**
- C ORYGINALNY NUMER CZĘŚCI (OE - NO.)**  
Ten numer wymieniony jest tylko dla informacji i nie należy go podawać przy zamówieniu.
- D APLIKACJA**  
Aplikacja określa zbliżony rok produkcji i model samochodu. Dodatkowo informacje określają pojemność silnika, numer nadwozia z rozróżnieniem na modele z automatyczną skrzynią lub manualną. Czasami również używane są symbole.

**E** **259-317**  
 Ten zestaw posiada wszystkie akcesoria niezbędne do zamontowania kompletnego układu wydechowego łącznie z nakrętkami, śrubkami poza katalizatorem.

**F** **091-216**  
 Ten zestaw posiada wszystkie akcesoria niezbędne do montażu pojedynczego elementu układu wydechowego łącznie ze śrubkami i nakrętkami.

На этой странице есть пример рисунка выхлопной системы Bosal.  
 Ниже поясняются разные показатели:

- A СИСТЕМНЫЙ НОМЕР BOSAL**  
Первые три цифры указывают производителя автомобиля
- B НОМЕР ПО КАТАЛОГУ BOSAL**
- C ОРИГИНАЛЬНЫЙ НОМЕР (OE NO.)**  
Этот номер упоминается только для ознакомления и не должен констатироваться при заказе.
- D ПРИМЕНЕНИЕ**  
Указывает на модель и года выпуска транспортного средства. В дополнительной информации указывается объем двигателя, диапазон номеров шасси и ручную либо автоматическую коробку передач. Иногда используются дополнительные обозначения.

**E** **259-317**  
 Этот комплект имеет все принадлежности, требуемые для того, чтобы установить выхлопную систему полностью, включая гайки и болты на бескатализаторную систему. На системах с катализатором в этот комплект входит весь крепеж от катализатора до конца выхлопной системы исключая крепеж и прокладки катализатора.

**F** **091-216**  
 В этом комплекте имеются все принадлежности для того, чтобы установить часть выхлопной системы, включая болты и гайки.

On this page is an example of a Bosal exhaust system drawing.  
 The different numbers are explained below:

- A BOSAL SYSTEM NUMBER**  
The first three digits indicate the make.
- B BOSAL ORDER NUMBER**
- C ORIGINAL EQUIPMENT NUMBER (OE-NO.)**  
This number is mentioned for reference only and should not be stated when ordering.
- D APPLICATION**  
Application shows the approximate year and model of the vehicle. Additional information shows the engine size, chassis number range, and whether for manual or automatic models. Sometimes symbols are also used.

**E** **259-317**  
 This kit has all the accessories required to mount a complete exhaust system, inclusive nuts and bolts, except for catalytic converter systems, where it then contents from the catalyst to rear, excluding the catalytic converter.

**F** **091-216**  
 This kit has all the accessories required to mount the exhaust part, inclusive bolts and nuts.

**SYMBOLY**

**SYMBOLE**

**ОБОЗНАЧЕНИЯ**

**SYMBOLS**

	Od Od from
	do do до to
	Použití pouze pro Tylko do zastosowania dla Применяется только для Only applicable for
	Nepoužívat pro Nie do zastosowania przy Не применяется для Not applicable for
	Sedan Sedan Седан Saloon
	Hatchback Hatchback Хэтчбек Hatchback
	MPV Samochód wielofunkcyjny Многоцелевое транспортное средство Multiple purpose vehicle
	Kombi Kombi Универсал Estate
	Coupe Coupe Купе Coupe
	Kabrio Cabriolet Кабриолет Cabriolet
	Malá dodávka Malý van Фургон Small van
	Pick up osobní vozidlo Pick-up samochód osobowy Ликап пассажирский Pick-up passenger car
	Pick up užitkové vozidlo Pick-up dostawczy Ликап для коммерческих перевозок Pick-up light commercial
	Pick up dvojitá kabina Pick-up podwójna kabina Ликап с двойной кабиной Pick-up double cab
	Podvozek s kabinou Platformowy Шасси Chassis cab
	Podvozek s dvojitou kabinou Platformowy z podwójną kabiną Шасси с двойной кабиной Chassis double cab
	Velká dodávka Duży van Крупногабаритный фургон Large van
	Minibus Minibus Микроавтобус Minibus
	Multispace Multispace Многоместный автомобиль Multispace
	4 x 4

	Počet dveří Ilość drzwi Количество дверей Numbers of doors
	Systém s katalyzátorem Układ wydechowy z katalizatorem Система с катализатором System with catalytic converter
	Systém s katalyzátorem a filtrem pevných čistic (DPF) Układ wydechowy z katalizatorem i filtrem cząstek stałych Система с каталитическим конвертером и дизельным сажевым фильтром System with catalytic converter and Diesel Particulate Filter
	Ve vývoji W rozwoju ( w opracowaniu) В разработке In development
	Náhrada Alternatywa Альтернатива Alternative
	Automatická převodovka Automatyczna skrzynia biegów Автоматическая трансмиссия Automatic transmission
	Karburátor Gażnik Карбюратор Carburator
	Katalyzátor není dostupný Katalizator niedostępny Катализатора не имеется в наличии Catalytic converter not available
	Obsah motoru Pojemność см <sup>3</sup> Cubic capacity
	Číslo podvozku Numer nadwozia Номер шасси Chassis number
	Válců Cylinder Цилиндр Cylinder
	vnější průměr Średnica zewnętrzna Наружный диаметр Outside diameter
	Vnitřní průměr Średnica wewnętrzna Внутренний диаметр Inside diameter
	Diesellové filtry pevných částic nejsou dostupné Filtr Cząstek Stałych niedostępny Дизельный сажевый фильтр недоступен Diesel Particulate Filter not available
	Recyklace výfukových plynů Układ recykulacji spalin Рециркуляция выхлопных газов Exhaust gas recycling
	Mimo Wyłączając Исключая Excluding
	S pohonem předních kol Napęd na przednie koła Привод на передние колеса Front wheel drive
	Koní Konie mechaniczne (KM) Лошадиная сила Horsepower

	Včetně Włączając Включая Including
	Vstřikování paliva Wtrysk paliwa Инжектор Fuel injected
	kW Kilowaty Киловатт kW
	Dlouhý rozvor náprav Długi rozstaw osi kół Длинная колесная база Long wheel base
	Motor Silnik Двигатель Engine
	Číslo motoru Numer silnika Номер двигателя Engine number
	Manuální převodovka Ręczna skrzynia biegów Механическая трансмиссия Manual transmission
	Střední rozvor náprav Średni rozstaw osi kół Средняя колесная база Medium wheel base
	Není dostupné Nie dostępny Не имеется в наличии Not available
	OHC
	OHC Walek rozrządu Распределительный вал верхнего расположения Overhead camshaft
	OHV Zawory w głowicy Клапанный механизм верхнего расположения Overhead valves
	Pohon zadních kol Napęd na tylne koła Задний привод Rear wheel drive
	Krátký rozvor náprav Krótki rozstaw osi Короткая колесная база Short wheel base
	OE číslo Numer fabryczny Номер производителя Manufacturer number
	Typ Schlüssel Nr.
	VIN kód Numer identyfikacyjny pojazdu Идентификационный номер транспортного средства Vehicle identification number
	Prodloužený rozvor náprav Ekstra długi rozstaw osi kół Очень длинная колесная база Extra long wheel base



## SYSTEM ČÍSLOVÁNÍ SYSTEM NUMERACJI СИСТЕМА НУМЕРАЦИИ NUMBERING SYSTEM

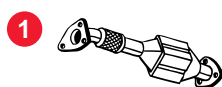
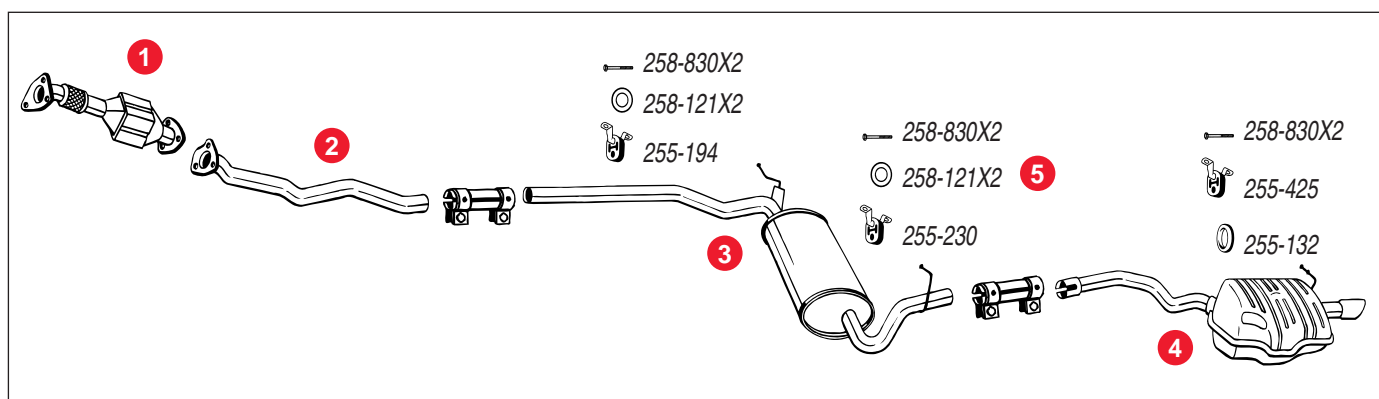

### KATALYZÁTORY

Číselná řada od 090-000 do 090-999 a od 099-000 do 099-999

### KATALIZATORY

Numeracja od 090-000 do 090-999 i od 099-000 do 099-999

### КАТАЛИЗАТОР

нумерация с 090-000 до 090-999 и с 099-000 до 099-999

### THE CATALYTIC CONVERTER

Numbering from 090-000 to 090-999 and 099-000 to 099-999

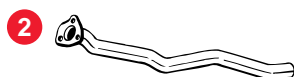

### TRUBKY

koncové trubky jsou číslovány od 300-000 do 699-999  
délka: první tři číslice indikují délkovou skupinu  
přední nebo středové trubky jsou číslovány od 700-000 do 990-000

### ТРУБЫ

нумерация задних труб от 300-000 до 699-999  
длина: первые три цифры указывают на группу длины нумерация передних или средних труб с 700-000 до 990-000

### RURY

numeracja rur końcowych od 300-000 do 699-999  
długość: trzy pierwsze cyfry oznaczają grupę długości numeracja dla rur przednich lub środkowych od 700-000 do 990-000

### PIPES

Rear pipe numbering from 300-000 to 699-999  
Length: the first three digits indicate the length group  
Front or intermediate pipe numbering from 700-000 to 990-000

Číslování Numeracja Нумерация Numbering	Délka Długość Длина Length (cm)
300-000 - 349-999	0 - 60
350-000 - 399-999	60 - 90
400-000 - 449-999	90 - 120
450-000 - 499-999	120 - 150
500-000 - 549-999	150 - 210
550-000 - 599-999	210 - 240
650-000 - 699-999	240 -
700-000 - 749-999	0 - 60
750-000 - 799-999	60 - 90
800-000 - 849-999	90 - 120
850-000 - 899-999	120 - 165
900-000 - 949-999	165 - 210
950-000 - 990-000	210 -

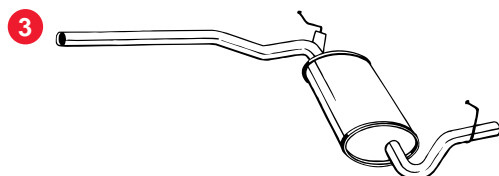

### TLUMIČE S TRUBKAMI JSOU

číslovány od 270-000 do 299-999  
délka: první tři číslice indikují délkovou skupinu

### УЗЕЛ (ТРУБА И ГЛУШИТЕЛЬ)

нумерация: с 270-000 до 299-999  
длина: первые три цифры указывают группу длины.

### TŁUMIKI Z RURĄ

numeracja: od 270-000 do 299-999  
długość: trzy pierwsze cyfry oznaczają grupę długości

### AN ASSEMBLY

Numbering: from 270-000 to 299-999  
Length: the first three digits indicate the length group.

Číslování Numeracja Нумерация Numbering	Délka Długość Длина Length (cm)	Číslování Numeracja Нумерация Numbering	Délka Długość Длина Length (cm)
278-000 - 278-999	120-130	289-000 - 289-999	220-225
279-000 - 279-999	130-135	290-000 - 290-999	225-230
280-000 - 280-999	135-140	291-000 - 291-999	230-240
281-000 - 281-999	140-150	292-000 - 292-999	240-250
282-000 - 282-999	150-160	293-000 - 293-999	250-260
283-000 - 283-999	160-170	294-000 - 294-999	260-270
284-000 - 284-999	170-180	295-000 - 295-999	270-280
285-000 - 285-999	180-190	296-000 - 296-999	280-290
286-000 - 286-999	190-200	297-000 - 297-999	290-300
287-000 - 287-999	200-210	298-000 - 298-999	300-310
288-000 - 288-999	210-220	299-000 - 299-999	310-



4

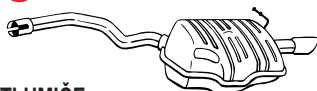

### TLUMIČE

číslování od 100-000 do 247-999  
(první tři číslice indikují značku vozu)  
Délka maximálně 120 cm

### TŁUMIKI

Numeracja: Od 100-000 do 247-999  
(trzy pierwsze cyfry oznaczają markę samochodu) Długość: 120 cm maksymalnie

### ГЛУШИТЕЛИ

Нумерация: с 100-000 до 247-999  
(первые три цифры указывают на марку машины) Длина: максимум 120 см

### THE SILENCERS

Numbering: from 100-000 to 247-999  
(the first three digits indicate the make of car) Length: 120 cm maximum.

Číslování Numeracja Нумерация Numbering	Použití Aplikacja Применение Application	Číslování Numeracja Нумерация Numbering	Použití Aplikacja Применение Application
100-000 - 100-999	Alfa Romeo	177-000 - 177-999	Mitsubishi
105-000 - 105-999	Audi	185-000 - 185-999	Opel
115-000 - 115-999	Austin/Austin-Morris/MG/Rover	190-000 - 190-999	Peugeot
128-000 - 128-999	Chevrolet	194-000 - 194-999	Proton
130-000 - 130-999	Chrysler/Jeep	195-000 - 195-999	Pontiac
135-000 - 135-999	Citroën	198-000 - 198-999	Porsche
140-000 - 140-999	Daf	200-000 - 200-999	Dacia/Renault
141-000 - 141-999	Daewoo	211-000 - 211-999	Land Rover
142-000 - 142-999	Daihatsu	215-000 - 215-999	Saab
145-000 - 145-999	Nissan	218-000 - 218-999	Talbot
148-000 - 148-999	Autobianchi/Fiat/Lada	219-000 - 219-999	Suzuki
154-000 - 154-999	Ford	220-000 - 220-999	Skoda
163-000 - 163-999	Honda	227-000 - 227-999	Seat
165-000 - 165-999	Hyundai	228-000 - 228-999	Toyota
166-000 - 166-999	Isuzu	229-000 - 229-999	Subaru
168-000 - 168-999	Jaguar	233-000 - 233-999	Volkswagen
169-000 - 169-999	Kia	235-000 - 235-999	Volvo
170-000 - 170-999	Lancia	247-000 - 247-999	BMW
171-000 - 171-999	Mazda	290-000 - 290-999	Mini
175-000 - 175-999	Mercedes		

5



### ČÍSLOVÁNÍ PŘÍSLUŠESŤVÍ

Číslování od 091-000 do 096-999 a od 250-000 do 267-999 pro jednotlivé montážní sady, od 091-999 do 096-999 a kompletní montážní kity od 257-000 do 257-999 a 259-000 do 259-999

### AKCESORIA

Numeracja od 091-000 do 096-999 i od 250-000 do 267-999; zestawy montażowe (częściowe) od 091-000 do 096-999; zestawy montażowe (kompletne) od 257-000 do 257-999 oraz od 259-000 do 259-999

### AKCEСУАРЫ

Нумерация от 091-000 до 096-999 и 250-000 до 267-999, с монтажным комплектом (частичным) от 091-000 до 096-999 и монтажным комплектом (полным) от 257-000 до 257-999 и 259-000 до 259-999

### ACCESSORIES

Numbering from 091-000 to 096-999 and 250-000 to 267-999, with mounting kit (partial) from 091-000 till 096-999 and mounting kit (complete) from 257-000 till 257-999 and 259-000 till 259-999

## ČÍSLOVACÍ SYSTÉM A OPTIMALIZACE SKLADU

Bosal číslovací systém + Bosal skladovací systémy = **optimální organizace skladu**

## SYSTEM NUMERACJI I OPTYMALIZACJA MAGAZYNOWANIA

System numeracji produktów Bosal + regały magazynowe Bosal = **optymalna organizacja magazynu**

## СИСТЕМА НУМЕРАЦИИ И ОПТИМИЗАЦИЯ СКЛАДА

Система нумерации Bosal + Складские стеллажи Bosal = **Оптимальная организация склада**

## NUMBERING SYSTEM AND WAREHOUSE OPTIMISATION

The Bosal numerical system + the Bosal warehouse racking = **optimal warehouse organisation**



**30% ↑** ⇒

**20% ↓**

**10% ↑**

- ZVĚTŠENÍ KAPACITY
- ZWIĘKSZENIE PRZESTRZENI
- ВОЗРАСТАНИЕ ПЛОЩАДИ СКЛАДИРОВАНИЯ
- INCREASE IN SPACE

- ÚSPORA ČASU
- OSZCZEDNOŚĆ CZASU
- СБЕРЕЖЕНИЕ ВРЕМЕНИ
- SAVING IN TIME

- ZVÝŠENÍ PROFITU
- ZWIĘKSZENIE ZYSKÓW
- УВЕЛИЧЕНИЕ ПРИБЫЛИ
- INCREASE IN PROFITS

Pro více informací kontaktujte Vašeho obchodního zástupce Bosal.  
Więcej informacji udzieli przedstawiciel Bosal.

Спросите торгового представителя Bosal для получения дополнительной информации.  
Ask for more information with your Bosal sales representative.



SYSTÉM OBJEDNÁVÁNÍ / SYSTEM KOLEJNOŚCI  
СИСТЕМА ПОСЛЕДОВАТЕЛЬНОСТЬ / SYSTEM SEQUENCE

**A**LF A ROMEO

- MODEL
- MODEL (ALFANUMERYCZNI E)
- МОДЕЛЬ (БУКВЕННО-ЦИФРОВАЯ)
- MODEL (alpha numerical)

- PALIVO
- PALIWO
- ТОПЛИВО
- FUEL

- PODVOZEK
- ТУР NADWOZIA
- ФОРМА КУЗОВА
- BODY STYLE

- ОБЪЕМ МОТОРУ
- РОJEMNOŚĆ SILNIKA
- РАБОЧИЙ ОБЪЕМ ДВИГАТЕЛЯ
- CUBIC CAPACITY

- ROK VÝROBY
- ROK PRODUKCJI
- ГОД КОНСТРУКЦИИ АВТОМОБИЛЯ
- CONSTRUCTION YEAR

Alfa Romeo ... Volvo

včetně užitkových vozidel  
Włączając samochody dostawcze  
Включая автомобили малой  
грузоподъемности  
для коммерческих перевозок  
Including light commercials

Benzín - diesel  
Benzyna – diesel  
Бензин – Дизель  
Petrol - Diesel

- 1 Hatchback/Hatchback/Хэтчбэк
- 2 Sedan/Sedan/Седан/Saloon
- 3 Coupé/Coupe/Купе/Coupe
- 4 Kabrio/Cabrio/Кабриолет/Cabrio
- 5 Kombi/Kombi/Универсал/Estate
- 6 MPV/Многофункциональное транспортное средство
- 7 Malá dodávka/Mały van/Фургон
- 8 Pick-up/Пикап
- 9 Velká dodávka/Duży van/  
Крупногабаритный фургон/Large van
- 10 Minibus/Микроавтобус
- 11 Podvozek s kabinou/Platformy/  
Шасси/Chassis cab

435 cc ... 5547 cc

I->62 ... I->

**V**OLVO